

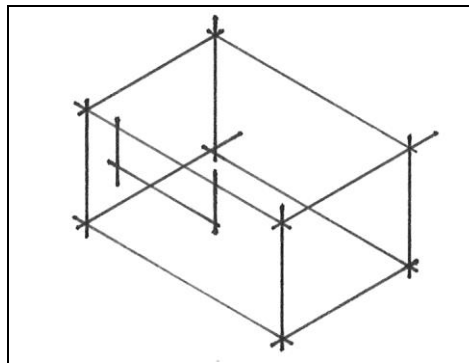

# Zeichenschritte Isometrie - Nut

## Aufgabenstellung

Grundkörper 30 x 15 x 20, Nut oben, 10 von rechts, 15 x 5 x 20, Vorderansicht von links



Veränderung in der Anfangsfläche einzeichnen

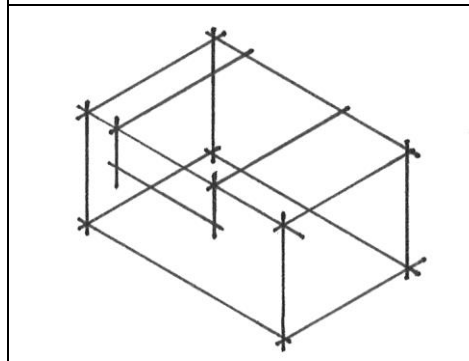

Veränderung trifft Körperkante: Linien zur gegenüberliegenden Seite ziehen

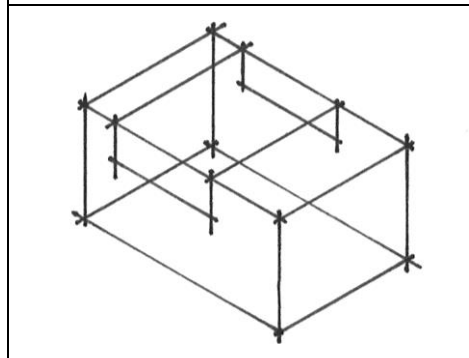

Veränderung in der gegenüberliegenden Fläche einzeichnen

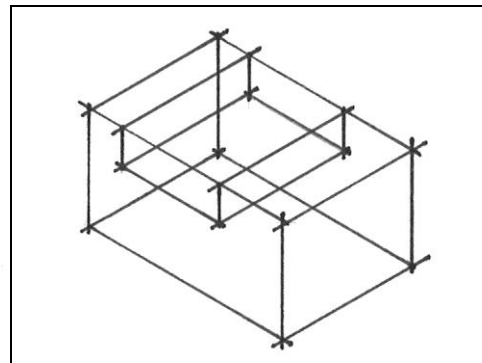

Neue Kanten ergänzen

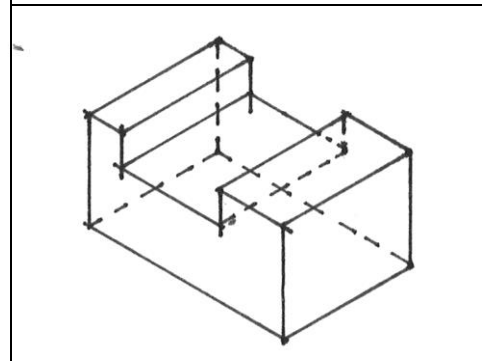

Abradieren, verdeckte Kanten als Strichlinie einzeichnen

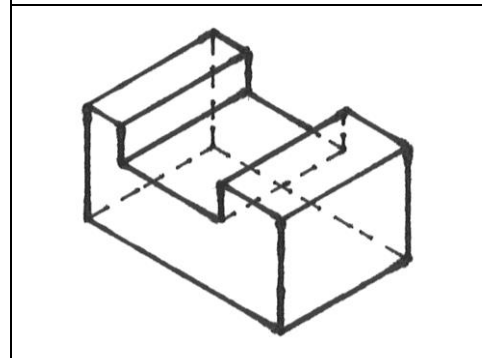

Nachzeichnen